

目次

Sotaとのコミュニケーションに関する機能

• ダンス・今日は何の日.....	03
• 音声認識のテストモード.....	04
• 笑顔判定ゲーム.....	05
• 年齢当てゲーム.....	06
• おみくじ.....	07
• シナリオ設定機能.....	08
• 検索機能.....	17
• 天気予報の仕様変更.....	18
• 直前の発話を繰り返す機能.....	19
• Sotaが自発的に発話する機能.....	20
• バージイン機能.....	23

Sota本体に関する機能

• ユーザ登録機能.....	28
• 自動スリープモードの追加.....	31
• Sota背面ボタンのロック機能.....	32
• アップデートの告知機能.....	33
• スリープ機能（LED消灯）.....	34
• 対話の待ち時間に目を点滅.....	35
• 声質の設定変更機能.....	36
• 音声認識・音声合成利用率の発話機能.....	39
• 周囲の騒音環境に応じた音声認識レベルの設定機能.....	40
• スリープ機能（変更）.....	43

ネットワーク接続に関する機能

• SSIDの発話.....	45
• 固定IPアドレスの設定.....	46
• 無線設定の削除機能.....	55

その他の機能

• 遠隔対話機能 強制・任意着信切替機能.....	59
• スケジュール機能.....	61
• プレゼンテーション機能.....	66
• スケジュール機能（変更）.....	67

Sotaとのコミュニケーションに関する機能

コミュニケーション機能（ダンス・今日は何の日）（H28.11）

- Sotaに「おどって」もしくは「ダンスして」と話しかけるとSotaがダンスします。
- Sotaに「今日は何の日？」と話しかけると今日は何の日か話してくれます。

音声認識のテストモード(H28.12)

○Sotaに話しかけた言葉を、Sotaが何と認識したか確認する機能。

01. Sotaに「音声認識チェック」、または、「音声認識確認」と話しかける。

すると、Sotaが、
「音声認識のテストモードを開始するよ。ボクに何か言葉を話しかけてね。
そしたら、何と認識したのか答えるよ。テストは3回行います。
じゃあ、どうぞ。」
と話すので、Sotaに話しかけてください。

02. Sotaが1回ずつ、「○○○って認識したよ」と認識した言葉を返します。

03. 3回テストが終了すると、
Sotaが
「音声認識モードを終了するよ。うまく認識しない場合は、最初の1文字目を大きく
はっきりしゃべると聞き取りやすいよ。」
と話して音声認識のテストモードを終了します。

※Sotaが返す認識結果について、話した内容と発音が異なる場合があります。
(例：「フジヤマ」と話しかけて、Sotaが「フジサン」と返答する、など)
Sotaが聞き取った認識結果を文章化した内容を返しているため。

笑顔判定ゲーム (H29.1)

○Sotaがあなたの笑顔度を判定するゲームです。

Sotaに「笑顔チェックして」、または「スマイルチェックして」と話しかける。

すると、Sotaが、
「OK！あなたの笑顔を採点するよ。
まずはボクの顔を笑顔でまっすぐ見てね。」
と話すので、Sotaに笑顔を見せてください。

「採点中だよ。そのままニッコリ笑っててね。」

「OK！結果を発表します。あなたの笑顔は、、、……」
とSotaがあなたの笑顔を点数で判定します。

年齢当てゲーム (H29.1)

○Sotaがあなたの年齢を当てるゲームです。

Sotaに「年齢当てして」、または「年齢チェックして」と話しかけます。

すると、Sotaが、
「よーし、まかせて。顔をみて何歳に見えるか答えるよ。
まずはボクの顔をまっすぐ見てね。」
と話すので、Sotaに顔を見せてください。

「判定中だよ。そのままにしてね。」

「OK！分かったよ。あなたの年齢は、、、……」
とSotaがあなたの年齢を予想します。

※もし、Sotaの予想が間違っても、怒らないでくださいね。

おみくじ (H29.1)

○Sotaがおみくじを引いてくれます。

Sotaに「おみくじして」と話しかけます。

すると、Sotaが、
「よし、おみくじ引くよ。ガラガラ ガラガラ ガラガラ」
と話しておみくじを引いてくれます。

シナリオ設定機能 (H29.2)

- ユーザがオリジナルのシナリオを設定できる機能です。

シナリオの追加は、対話で行う方法と、Webページ上で行う方法があります。

Sotaに認識されやすい質問をスムーズに登録するために、対話で行う方法でシナリオを追加した後に、Webページ上でシナリオの質問や回答を修正することを推奨します。

①シナリオの追加を対話で行う方法

01. Sotaに「シナリオ追加」または「一問一答」と話しかける。
シナリオの登録モードに入ります。

Sotaが、
「何と言ったら答えればいいのか教えて。」
と尋ねるので、質問文を話しかけてください。

02. 次にSotaが、
「『??』と言ったら、何て答えれば良いか、教えて」
と尋ねるので、回答を話しかけてください。

登録したら、次ページ以降の

②シナリオの追加・修正をWeb上で行う方法を参照し、質問や回答を修正してください。

シナリオ設定機能 (H29.2)

②シナリオの追加・修正をWeb上で行う方法

※Sotaと同一ネットワークにある端末から設定してください。

01. ロボコネクトのメンバーサイトにログインする

<https://roboconnect.net/>

ホーム画面



ログイン

The screenshot shows the Roboconnect member site interface. At the top, there is a navigation bar with the Roboconnect logo and the text 'メンバーサイト'. To the right of the logo are links for 'ログイン', 'Sotaの使い方', 'メンバー', and 'お問い合わせ'. Below the navigation bar, the main content area is titled 'ご利用開始までの流れ' (Flow from start of use). It features a vertical flowchart with three steps: 1. 'メンバーログイン' (Member Login) with a description: 'ユーザーアカウントで当サイトにログインしてください。Sotaに関する各種操作は、ログイン後に可能となります。'; 2. 'Sotaの登録' (Sota Registration) with a description: 'Sota本体をユーザーアカウントで管理できるよう登録します。登録は、各ユーザー専用のQRコードを使用します。'; 3. 'Sotaへのライセンス適用' (License Application to Sota) with a description: '登録したSotaにSota本体をユーザーアカウントで管理できるよう登録します。登録は、各ユーザー専用のQRコードを使用します。'. A blue arrow points from the 'メンバーログイン' step to a separate '会員ログイン' (Member Login) form.

会員ログイン

ログインID

パスワード

ログイン情報を記憶

ログイン

「ログインID・パスワード
発行手続き完了のお知らせ」に記載の

- ・ ログインID
- ・ パスワード

を入力

シナリオ設定機能 (H29.2)

②シナリオの追加・修正をWeb上で行う方法

02. [Sotaの一覧]を選択

The screenshot shows the RoboConnect member site interface. At the top left is the RoboConnect logo and 'メンバーサイト'. At the top right are links for 'ログアウト', 'Sotaの使い方', 'メンバー', and 'お問い合わせ'. Below the header is a 'メンバー' section with a '会員番号' input field. A row of green buttons includes 'Wi-Fi接続用QRコード発行', '固定IP接続用QRコード発行', 'Sotaの登録', 'Sotaの一覧' (highlighted with a red box), and 'ライセンスの適用'. Below this is a 'ログアウト' button with a lock icon. At the bottom is a dark navigation bar with links for 'ログアウト', 'Sotaの使い方', '会員情報', 'Wi-Fi接続用QRコード発行', 'Sotaの登録', 'Sotaの一覧', 'ライセンスの適用', 'SotaPhone', '規約・重要事項', 'プライバシーポリシー', and 'お問い合わせ'.

03. [詳細ページへ]を選択

The screenshot shows the 'Sotaの一覧' page on the RoboConnect member site. At the top left is the RoboConnect logo and 'メンバーサイト'. At the top right are links for 'ログアウト', 'Sotaの使い方', 'メンバー', and 'お問い合わせ'. Below the header is the 'Sotaの一覧' title. A message states 'Sotaの登録ページで登録できます'. Below that is the '登録済みのSota' section with a list of Sota entries. Each entry has fields for 'ニックネーム', 'シリアルコード', '適用中のプラン', and '適用日'. At the bottom of the list are two buttons: '詳細ページへ' (highlighted with a red box) and 'フレンドリストへ'.

シナリオ設定機能 (H29.2)

②シナリオの追加・修正をWeb上で行う方法

04. [シナリオ設定]を選択

各ライセンス情報

音声認識ライセンス情報

ご利用状況(月単位)	0%
ご利用状況(日単位)	0%

音声合成ライセンス情報

ご利用状況(月単位)	0%
ご利用状況(日単位)	0%

1日の回数上限の場合は、翌日になれば(当日23:59を超えれば)リセットされて利用可能になります。
月の回数上限の場合は、翌月になればリセットされて利用可能になります。

詳細メニュー

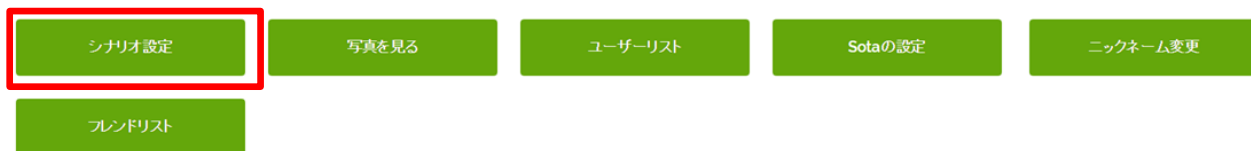

以下のQRコードからでも
Sotaに接続可能です

05. 質問や回答を修正し、[更新]を選択



シナリオ一覧

更新	質問	回答	削除
	夕バコ	11かいのリフレッシュルームをお願いします	削除する
	ぎょうのランチは	A定食は、ハンバーグ。B定食は、カレーライス。C定食は、ミートソースだよ。特に	削除する

シナリオ設定機能 (H29.2)

②シナリオの追加・修正をWeb上で行う方法

06. シナリオを追加する場合は、質問文と回答文を入力し、[この内容で登録]を選択

※Sotaに認識されやすい質問をスムーズに登録するために、

- ①対話で行う方法 でシナリオを追加した後に、
- ②Web上で行う方法 でシナリオの質問や回答を修正することを推奨します。

新規シナリオ登録

- ・登録可能なシナリオ質問数（100通り）
 - ・1問の回答に設定できる文字数（140文字）
- にはそれぞれ上記の上限があります。

登録方法のコツ

- ロボットが認識する文字結果（漢字・カタカナ等）や質問の聞き取りやすさを把握するために、まずはロボットと対話して質問と回答を登録してください。

登録したら、Webページを開き、質問や回答を修正してください。
- 珍しい人名や地名等、一般的でない固有名詞が含まれる場合、実際と異なる語句としてSotaが認識する（聞き取る）場合があります。同じく、同音異義語においても、認識結果の読みは同じでも表記が異なる場合があります。
Sotaは、認識結果の文字列を基準に回答するため、これらの場合は、質問文を修正せずに、敢えて認識した通りの表記にした方が、質問の認識率が高くなる場合があります。

・例：「オオタ」という名前は「大田」「多田」「太田」などあるが、ロボットは必ず「太田」と認識
- また、質問が1～2文字程度で短すぎると、音声認識が安定しない可能性があります。

・例：「どこ」「好き」「だめ」等は短すぎて認識されづらい
- Sotaは、登録された質問に対して、ひらがな・カタカナ・漢字・アルファベット等、音声認識した言葉の表記そのままですべて探すため、認識した表記と異なる記載だと質問に答えられない可能性があります。

・例：質問に「HELLO」と登録しても、Sotaは「ハロー」とカタカナで認識します。

ただし、「USB」のように一般的にアルファベット表記する単語はアルファベットで認識します（ただし、多くは半角ではなく全角の小文字で認識します）

・例：質問に「¥300」と登録しても、Sotaは「さんびゃくえん」の音声に対して「三百円」と認識するため、質問に答えません
・例：質問に「50本」と登録しても、Sotaは「ごじゅっぽん」の音声に対して「五十本」と認識するため、質問に答えません

登録方法のコツ

- 句読点・記号については、原則として無視するような仕組みになっていますが、場合によっては記号が含まれてしまう可能性があるため、原則として質問に句読点や記号を含めないでください。
 - ・例 : 「今日は、暑いですね？」ではなく「今日は暑いですね」のように登録

質問に答えるケース

- 入力した質問は、単語・文節単位でキーワードに分解されます。
Sotaが聞き取った言葉に対して、「すべてのキーワードが含まれる」「キーワードの並び順が質問と一致している」場合に、登録した質問とみなして回答します。

例えば「なの?」「ですか?」等の語尾の違いや、「あの一」「えっと」等の接頭語がついても、前述の条件に一致すれば登録した質問に答えます。

・例：質問に「トイレはどこ」と登録
この場合、「トイレ」「どこ」のキーワードに分解されます。
これに対して、次のようなケースでは、登録した質問に答えます。
反応するケース：「トイレはどこなの」「トイレはどこですか」
「トイレってどこ」「あの一、トイレはどこかな」

- キーワードが少ないと、認識する幅が広がりますが、それに比例して誤認してしまう可能性も高くなります。

・例：質問に「トイレ」、回答に「右の部屋です」と登録
この場合、認識結果に「トイレ」が含まれると、すべてこの回答をしますが、
例えば「トイレが壊れた」のように質問の意図と異なる呼びかけにも認識してしまう
可能性があります。
また、「トイレトーパー」等、キーワードを内包する単語にも間違えて反応します。

- キーワードが多いと、誤認の可能性は低くなりますが、認識率も低くなります。

・例：質問に「トイレはどこにある」
この場合、「トイレ」「どこ」「ある」の三つのキーワードに分解されます。
反応する言葉は「トイレってどこにあるの」等ですが、
一方「トイレはどこにありますか」には反応しません（最後の「ある」に一致しないため）。

以上を踏まえて、キーワードは2～3語を基準に質問を設定すると、比較的認識しやすくなります。

その他留意事項

- 複数の質問が当てはまる場合
Sotaの認識結果が複数の質問に当てはまる場合は、当てはまるすべての質問から、ランダムで一つを返します。
- 通常の話との優先順
本機能で登録した質問は、通常の話よりも優先されます。
・例：「今日の天気は」「こんにちは」「写真撮って」等を登録すると、これらの機能を出せなくなります。
- 長すぎる回答
回答が長すぎる場合（百文字程度）、音声合成に時間がかかり、ロボットの返答が非常に遅くなる可能性があります。
- 日本語以外の言語
英語・中国語など、日本語以外の言語は、聞き取り・発音できません。
- 回答が正しく発話されない
難読地名や複数の読みが可能な語句、
また、記号等ひらがな・カタカナ・漢字に属さない文字は、意図通りの発話やアクセント・イントネーションにならない場合があります。
発話が思い通りにいかない場合は、該当箇所をひらがな・カタカナに置き換えるなどしてお試しください。

検索機能 (H29.6)

- Sotaがウィキペディア(Wikipedia)を読み上げる機能です。
 01. Sotaに「検索して」と話しかけます。
 02. Sotaが「何について、検索したらいい？」と聞いてくるので、検索したい単語を話しかけます。
 03. 検索したい単語が存在する場合、ページの冒頭の文章をSotaが読み上げます。

天気予報の仕様変更 (H29.6)

- Sotaが天気予報を読み上げる機能の引用する情報を気象庁の公開する天気予報に変更しました。

01. Sotaに「今日の天気は？」または、「明日の天気は？」と話しかけます。

02. Sotaが「どこのお天気ですか？」と聞いてくるので、
検索したい地域
(例)「千葉」、「横浜」など
を話しかけます。

03. 検索したい地域が存在する場合、その地域の天気予報をSotaが読み上げます。

※検索可能な地域は、気象庁のページの仕様変更により変更される場合があります。

※2017年6月現在の検索可能地域

- ・都道府県 (例：北海道、神奈川県、東京都、大阪府) など
- ・気象庁の「気温予報」で表示される地名 (例：札幌、函館、横浜、小田原 など)

※Sotaの天気予報機能は、
気象庁の公開する天気予報に基づいています (<http://www.jma.go.jp/jp/yoho/>)

直前の発話を繰り返す機能 (H29.7)

○ Sotaが直前の発話内容を読み上げる機能です。

01. Sotaに「もう一回」、「もう一回言って」、「もう一回やって」と話しかけます。

02. 直前に発話した内容が存在する場合、直前の発話内容をSotaが読み上げます。

Sotaが自発的に発話する機能（H30.1）

○ユーザがSotaに話しかけなくてもSotaが自発的に発話する機能です。

01. ロボコネクトのメンバーサイトにログインする

<https://roboconnect.net/>

ホーム画面



ログイン

The screenshot shows the Roboconnect member site interface. At the top, there is a navigation bar with links for 'ログイン', 'Sotaの使い方', 'メンバー', and 'お問い合わせ'. Below the navigation bar, the main content area is titled 'ご利用開始までの流れ' (Flow from start of use). It features a vertical flowchart with three steps: 1. 'メンバーログイン' (Member Login), 2. 'Sotaの登録' (Sota Registration), and 3. 'Sotaへのライセンス適用' (License Application to Sota). To the right of each step is a brief description of the process. A blue arrow points from the 'メンバーログイン' step to a detailed login form titled '会員ログイン' (Member Login).

「ログインID・パスワード
発行手続き完了のお知らせ」に記載の

- ・ ログインID
- ・ パスワード

を入力

会員ログイン

ログインID

パスワード

ログイン情報を記憶

ログイン

Sotaが自動的に発話する機能（H30.1）

02. [Sotaの一覧]を選択

The screenshot shows the RoboConnect member site header with the logo and navigation links: ログアウト, Sotaの使い方, メンバー, お問い合わせ. Below the header is a navigation bar with the following items: 会員番号, Wi-Fi接続用QRコード発行, 固定IP接続用QRコード発行, Sotaの登録, Sotaの一覧 (highlighted with a red box), ライセンスの適用, and ログアウト. A dark grey footer bar contains additional links: ログアウト, Sotaの使い方, 会員情報, Wi-Fi接続用QRコード発行, Sotaの登録, Sotaの一覧, ライセンスの適用, SotaPhone, 規約・重要事項, プライバシーポリシー, and お問い合わせ.

03. [詳細ページへ]を選択

The screenshot shows the RoboConnect member site header with the logo and navigation links: ログアウト, Sotaの使い方, メンバー, お問い合わせ. Below the header is the 'Sotaの一覧' page. It includes a sub-header 'Sotaの一覧', a note 'Sotaの登録ページで登録できます', and a section '登録済みのSota'. Under this section, there are several greyed-out fields: ニックネーム, シリアルコード, 適用中のプラン, 適用日, and オプション. At the bottom of this section, there are two green buttons: '詳細ページへ' (highlighted with a red box) and 'プランリストへ'.

Sotaが自動的に発話する機能（H30.1）

04. [Sotaの設定]を選択



1日の回数上限の場合は、翌日になれば（当日23:59を超えれば）リセットされて利用可能になります。
月の回数上限の場合は、翌月になればリセットされて利用可能になります。

詳細メニュー

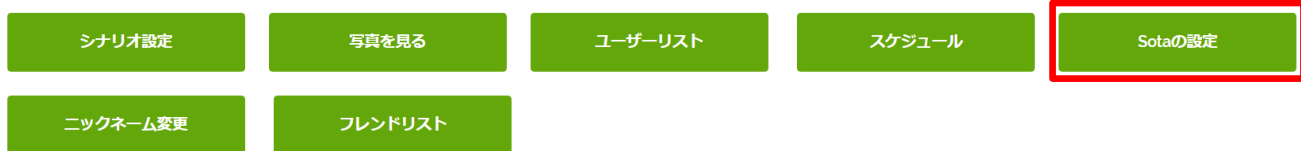

以下のQRコードからでも
Sotaに接続可能です

05. 「Sotaの発話設定」の[設定]を選択

Sotaの発話設定

Sotaの発話 有効無効： 有効 無効

おとなしい おしゃべり

初期値に戻す 設定

※Sotaの発話設定は初期値で[有効]、[おしゃべり]になっています。

※発話頻度は約1分～15分（おしゃべり～おとなしい）の間で1分毎に選択可能です。

※発話頻度は、最短で自発的な発話を行う間隔を表します。
Sotaの視界に誰も見えない場合やSotaと普通に会話している場合など、
状況によっては設定した間隔で発話が行われない場合があります。

バージン機能 (H30.11)

- バージン機能とは、Sotaが発話している最中にユーザが話しかけたら、その言葉を認識して発話を中断し、次の対話を始める機能です。



00. SotaのIPアドレスを確認し、ブラウザでSotaのIPアドレス (例 : http://192.168.x.x) にアクセスする

- ※上記の手順を実施した場合、05.の手順に進んでください。
- ※上記の操作方法が不明な場合は、01.~04.の手順を実施ください。

01. ロボコネクトのメンバーサイトにログインする

<https://roboconnect.net/>

ホーム画面 ▶ ログイン

The screenshot shows the Roboconnect member site. A flowchart titled 'ご利用開始までの流れ' (Flow from start of use) lists: 1. メンバーログイン (Member Login), 2. Sotaの登録 (Sota Registration), 3. Sotaへのライセンス連携 (Link Sota to License). An inset window titled '会員ログイン' (Member Login) shows a form with fields for 'ログインID' (Login ID) and 'パスワード' (Password), a checkbox for 'ログイン機能を有効化' (Enable login function), and a 'ログイン' (Login) button. A blue arrow points from the flowchart to the login form. Below the form, text reads: '「ログインID・パスワード発行手続き完了のお知らせ」に記載の' (As described in the 'Login ID/Password Issuance Complete Notice'), followed by a list: '・ ログインID' (Login ID) and '・ パスワード' (Password), with 'を入力' (enter) below.

02. [Sotaの一覧]を選択

The screenshot shows the RoboConnect member site interface. At the top left is the RoboConnect logo and 'メンバーサイト'. At the top right are links for 'ログアウト', 'Sotaの使い方', 'メンバー', and 'お問い合わせ'. Below the header is a 'メンバー' section with a '会員番号' input field. A horizontal menu contains five items: 'Wi-Fi接続用QRコード発行', '固定IP接続用QRコード発行', 'Sotaの登録', 'Sotaの一覧' (highlighted with a red box), and 'ライセンスの適用'. Below this menu is a 'ログアウト' button. At the bottom is a dark navigation bar with links for 'ログアウト', 'Sotaの使い方', '会員情報', 'Wi-Fi接続用QRコード発行', 'Sotaの登録', 'Sotaの一覧', 'ライセンスの適用', 'SotaPhone', '規約・重要事項', 'プライバシーポリシー', and 'お問い合わせ'.

03. [詳細ページへ]を選択

The screenshot shows the RoboConnect member site interface for the 'Sotaの一覧' page. At the top left is the RoboConnect logo and 'メンバーサイト'. At the top right are links for 'ログアウト', 'Sotaの使い方', 'メンバー', and 'お問い合わせ'. Below the header is the 'Sotaの一覧' section with the text 'Sotaの登録ページで登録できます'. Underneath is the '登録済みのSota' section with a list of items: 'ニックネーム', 'シリアルコード', '適用中のプラン', '適用日', and 'オプション'. At the bottom of this list are two buttons: '詳細ページへ' (highlighted with a red box) and 'プランリストへ'.

04. [Sotaの設定]を選択

ご利用状況(日単位)	0%	ご利用状況(日単位)	0%
------------	----	------------	----

1日の回数上限の場合は、翌日になれば（当日23:59を超えれば）リセットされて利用可能になります。
月の回数上限の場合は、翌月になればリセットされて利用可能になります。

詳細メニュー

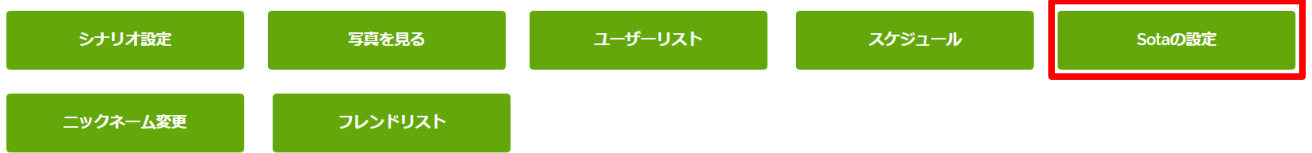

以下のQRコードからでも
Sotaに接続可能です

05. 「対話モード設定」の [ON/OFF]を選択し、[設定]を選択

対話モード設定

バージン機能 : ON OFF

設定

※再起動後、設定が反映されます。

※Sotaの対話モード設定は初期値で[OFF]になっています。

バージン機能 (H30.11)

[使用上の注意]

- ・回線速度が2Mbps以上で安定している環境を推奨します。
- ・ダンス、写真撮影、ユーザ登録等、一部の場面ではバージン機能が無効になります。
- ・聞き取った後の「ピコン」という音声は鳴らなくなり、代わりに目の色が緑色になります。

以下の問題が見られるようであれば、通常の対話に戻していただくことをお勧めします

- ・周囲の騒音が特に多い環境では、騒音によってバージン機能が動作してしまう場合があります。
- ・複数の人が集まるような場所では、他の人の声に反応して対話が思い通りにいかない場合があります。
- ・この場合、音声認識の回数が通常の対話に比べて増えるため、1日・1月の利用上限に早く達してしまう可能性があります。

Sota本体に関する機能

ユーザ登録機能 (H28.11)

01. Sotaに「ユーザー登録」と話しかけてください。

Sotaが「OK。はじめに名前を教えてね」と答えるので、名前を話しかけてください。

続いて、Sotaが「〇〇さん、だね。登録するから、まっすぐボクの顔を見てね。」と話しかけるので、Sotaのカメラに顔を向けてください。

「〇〇さん、覚えたよ。登録内容を確認する場合は、ロボコネクトのメンバーサイトからボクにアクセスして、ユーザリストをみてね。情報を削除したり、名前や年齢、性別を変更したい場合もユーザリストからできるよ。」
とSotaが話したら、登録終了です。

※発音や名前によってはSotaが聞き取りづらい場合があります。

何度か聞き取りに失敗すると「Aさん」など仮名で登録しますので、後からメンバーページにて正しい名前に修正してください。

※ロボットの認識精度の都合上、顔立ちが似ている方を誤認する場合がありますので、ご了承ください。

02. 登録が完了したら、メンバーサイトで名前や年齢、性別を登録（修正）します。メンバーサイトにログインします。

<https://roboconnect.net/>

ホーム画面



ログイン

The screenshot shows the RoboConnect member site interface. At the top, there is a navigation bar with the site logo and links for 'ログイン', 'Sotaの使い方', 'メンバー', and 'お問い合わせ'. Below the navigation bar, a section titled 'ご利用開始までの流れ' (Flow from start of use) lists three steps: 'メンバーログイン', 'Sotaの登録', and 'Sotaへのライセンス適用'. A blue arrow points from the 'メンバーログイン' step to a '会員ログイン' (Member Login) form. The form includes fields for 'ログインID' and 'パスワード', a checkbox for 'ログイン情報を記憶', and a 'ログイン' button. Below the form, there is text: 「ログインID・パスワード発行手続き完了のお知らせ」に記載の

- ・ ログインID
- ・ パスワード

を入力

ユーザ登録機能 (H28.11)

03. ご利用中の登録したいSotaの[Sotaの詳細]を選択します。
詳細メニューの[ユーザーリスト]を選択します。

ロボコネクト メンバーサイト ログアウト Sotaの使い方 メンバー お問い合わせ

Sotaの詳細

-- Sotaの一覧に戻る

基本情報

ニックネーム	
シリアルコード	
適用中のプラン	
適用日	

各ライセンス情報

音声認識ライセンス情報		音声合成ライセンス情報	
ご利用状況(月単位)	0%	ご利用状況(月単位)	0%
ご利用状況(日単位)	0%	ご利用状況(日単位)	0%

詳細メニュー

写真を見る ユーザーリスト Sotaの設定 ニックネーム変更 フレンドリスト

以下のQRコードからでも
ユーザーリストを確認できます

04. 名前、年齢、住んでいる場所、誕生日、性別を登録（修正）します。

SotaTM ホーム 写真 ユーザーリスト ステータス 設定

ユーザーリスト

	名前	アーサー
	年齢	35
	住んでいる場所	未設定
	誕生日	yyyy/mm/dd
	性別	<input checked="" type="radio"/> 男性 <input type="radio"/> 女性 <input type="radio"/> その他
		<input type="button" value="完了"/>

従来のスリープモード

- Sotaに「静かにして」と話しかけると、Sotaが「静かにしてるね」と話し、スリープモードに入ります。
Sotaを起こす場合は、スリープモードに入ってから10分以内であれば、Sotaの背面の実行ボタンを押す、もしくは、Sotaの手を挙げると復帰します。
もしくは、10分経過するとSotaの動体検知が有効になるため、動くもの（人が横切る、扉が開く、カーテンが揺れるなど）がSotaの視界に入ると復帰します。
- Sotaが顔認識で5分間一切顔を認識しない場合、自動的にスリープモードに入ります。
この場合は、Sotaの動体検知がすぐに稼動するため、何か動くもの（人が横切る、扉が開く、カーテンが揺れるなど）がSotaの視界に入ると復帰します。

追加されたスリープモード

- Sotaが音声認識できない会話がしばらく続いたら、自動的にスリープモードに入ります。

＊Sotaが放置状態で、周囲の騒音で音声認識のカウントが増えるのを防止します。

＜Sotaが音声認識できない会話の例＞

- ・ 周囲の雑音・環境音
- ・ Sotaから離れた場所で聞こえた会話

※ただし、Sotaに話しかけていないケースであっても、Sotaが明瞭な言葉として認識してしまう場合（Sotaの近くで話したり、間近に音量が大きい状態でTVをつけている等）は、これに該当せず、通常の会話の反応をしてしまいます。

Sotaを起こす場合は、Sotaの背面の実行ボタンを押す、もしくは、Sotaの手を挙げる、もしくは、10分経過するとSotaの動体検知が有効になるため、動くもの（人が横切る、扉が開く、カーテンが揺れるなど）がSotaの視界に入ると復帰します。

Sota背面ボタンのロック機能 (H28.12)

- Sotaの背面側の設定ボタンの▲ ● ▼（上下ボタンと実行ボタン）すべて長押しで、
[ボタンロック開始／終了]を開始します。
ロック中はボタンロック解除以外のすべての操作ができなくなります。
※シャットダウン・音量変更含め操作はきません。

* 管理者以外の方が間違って設定をいじらないように、防止することができます。
- ボタンロックを解除する場合は、再度▲ ● ▼（上下ボタンと実行ボタン）をすべて長押ししてください。

アップデートの告知機能 (H28.12)

- 起動直後、もしくは、連続稼働時はその24時間後に、アップデート情報を自動取得し、アップデートがある場合は、Sotaが「アップデート情報が届いたよ。どんなアップデートがあるか、知りたい場合はロボコネクトのWEBページを見てね。ボクをアップデートしたい場合は、後ろのボタンでできるよ。」とお知らせします。

また、Sotaに「アップデートある？」と聞くと、アップデートを確認してお知らせします。

スリープ機能（LED消灯）（H29.3）

新しいスリープ機能

今回実装された新しいスリープ機能は、スリープ中にSotaの目のLEDが消灯し、Sotaの手を上げるか、後ろの○ボタンを押すまでスリープを続けます。

- 「おやすみ」、「スリープモード」と話しかけると、スリープモードに移行します。Sotaの目のLEDが消灯し、背面の○ボタンのLEDは薄く点灯します。スリープモードから復帰させる場合は、Sotaの手を上げるか、後ろの○ボタンを押して下さい。

従来のスリープ機能

従来のスリープ機能は、Sotaの目のLEDが青く点灯するほか、以下の仕様となっています。

- 強制的にスリープモードに入る方法
 - ・「静かにして」、「うるさい」、「だまって」でスリープモードに移行します。
- 自動でスリープモードに入る仕組み
 - ・顔認識で5分間一切顔が見えない場合にスリープモードに移行します。
- スリープモードからの復帰
 - ・強制的にスリープモードに入った場合、Sotaの背面の○ボタンを押す、もしくは、Sotaの手を上げると復帰します。10分後には動くもの（人が横切る、扉が開く、カーテンが揺れるなど）がSotaの視界に入ると復帰します。
 - ・自動でスリープに入った場合、動くものがSotaの視界に入るとすぐに復帰します。
- その他
 - ・Sotaが音声認識できない会話がしばらく続いたら、自動的にスリープモードに移行します。
 - 10分後に動体検知を開始し、動くものがSotaの視界に入ると復帰します。

※「Sotaが音声認識できない会話」の例

-周囲の雑音・環境音

-Sotaから離れた場所で聞こえた会話

ただし、Sotaに話しかけていないケースであっても、Sota自体が明瞭な言葉として認識してしまう場合は、これに該当せず通常の会話の反応をしてしまいます。

（Sotaの近くで会話したり、間近に音量が大きい状態でTVをつけている、等）

対話の待ち時間に目を点滅 (H29.3)

- 対話の待ち時間が長くなった時に、目を点滅するようになりました。
- ・サーバやネットワーク、Sota自体の影響で、対話開始（目が水色→オレンジに変化）から約4秒以上時間がかかったら、約1秒に1回の頻度でSotaの目が点滅します。

声質の設定変更機能 (H29.5)

- Sotaの声質を変更できる機能です。
付加アプリケーションサービス「Sota レク」(オプション)にも対応しています。

01. ロボコネクトのメンバーサイトにログインする

<https://roboconnect.net/>

ホーム画面



ログイン

The screenshot shows the Roboconnect member site interface. At the top, there is a navigation bar with the Roboconnect logo and links for 'ログイン', 'Sotaの使い方', 'メンバー', and 'お問い合わせ'. Below the navigation bar, the main content area is titled 'ご利用開始までの流れ' (Flow from start of use). It features a vertical flowchart with three steps: 1. 'メンバーログイン' (Member Login) with the description 'ユーザーアカウントで当サイトにログインしてください。Sotaに関する各種操作は、ログイン後に可能となります。' (Please log in to this site with your user account. Various operations related to Sota are possible after login.); 2. 'Sotaの登録' (Sota Registration) with the description 'Sota本体をユーザーアカウントで管理できるよう登録します。登録は、各ユーザー専用のQRコードを使用します。' (Register the Sota body so it can be managed with your user account. Registration uses a QR code specific to each user.); 3. 'Sotaへのライセンス適用' (License Application to Sota) with the description '登録したSotaにSota本体のライセンスを適用します。ライセンスはSota本体に適用されるまで有効です。' (Apply the Sota body license to the registered Sota. The license is valid until it is applied to the Sota body.).

会員ログイン

ログインID

パスワード

ログイン情報を記憶

ログイン

「ログインID・パスワード
発行手続き完了のお知らせ」に記載の

- ・ ログインID
- ・ パスワード

を入力

声質の設定変更機能 (H29.5)

02. [Sotaの一覧]を選択

The screenshot shows the RoboConnect member site header with the logo and navigation links: ログアウト, Sotaの使い方, メンバー, お問い合わせ. Below the header is a 'メンバー' section with a search bar for '会員番号' and a horizontal menu with five items: 'Wi-Fi接続用QRコード発行', '固定IP接続用QRコード発行', 'Sotaの登録', 'Sotaの一覧', and 'ライセンスの適用'. The 'Sotaの一覧' item is highlighted with a red rectangular box. Below the menu is a 'ログアウト' button. At the bottom of the page is a dark navigation bar with links for 'ログアウト', 'Sotaの使い方', '会員情報', 'Wi-Fi接続用QRコード発行', 'Sotaの登録', 'Sotaの一覧', 'ライセンスの適用', 'SotaPhone', '規約・重要事項', 'プライバシーポリシー', and 'お問い合わせ'.

03. [詳細ページへ]を選択

The screenshot shows the RoboConnect member site header with the logo and navigation links: ログアウト, Sotaの使い方, メンバー, お問い合わせ. Below the header is the 'Sotaの一覧' section with the text 'Sotaの登録ページで登録できます'. Underneath is the heading '登録済みのSota' followed by a list of items: 'ニックネーム', 'シリアルコード', '適用中のプラン', '適用日', and 'オプション'. At the bottom of this list are two buttons: '詳細ページへ' and 'プランリストへ'. The '詳細ページへ' button is highlighted with a red rectangular box.

声質の設定変更機能 (H29.5)

04. [Sotaの設定]を選択



1日の回数上限の場合は、翌日になれば（当日23:59を超えれば）リセットされて利用可能になります。
月の回数上限の場合は、翌月になればリセットされて利用可能になります。

詳細メニュー

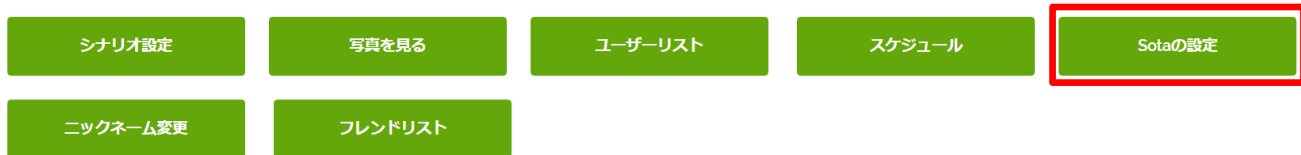

以下のQRコードからでも
Sotaに接続可能です

05. 設定の有効無効・声の種類・速さ・高さ・抑揚を変更し、[設定]を選択



※設定は即時反映されます。

※「Sota レク」内の、動画を使うコンテンツなど一部のコンテンツは
声の「速さ」がもとに戻ります。

音声認識・音声合成利用率の発話機能 (H29.7)

○ Sotaが当月の音声認識・音声合成利用率を発話する機能です。

01. 起動直後もしくは、連続稼働時はその24時間後に、利用率を自動取得し、「今月の利用状況は、音声認識●%、音声合成●%」と読み上げます。

※「ロボコネクト」および「Sota レク」(オプション)の各機能をご利用中に発生するSotaとの会話には、音声認識・音声合成それぞれに対して、1日あたり約1,000回、1ヶ月あたり約10,000回の上限があります。
(1往復のやりとりに対して、音声認識・音声合成それぞれ1回カウントされます)

01. ロボコネクトのメンバーサイトにログインする

<https://roboconnect.net/>

ホーム画面



ログイン

Roboconnect メンバーサイト

ログイン Solaの使い方 メンバー お問い合わせ

ご利用開始までの流れ

- メンバーログイン**
ユーザーアカウントで当サイトにログインしてください。
Solaに関する各種操作は、ログイン後に可能となります。
- Solaの登録**
Sola本体をユーザーアカウントで管理できるよう登録します。
登録は、各ユーザー専用のQRコードを使用します。
- Solaへのライセンス適用**
登録したSolaにSola本体のライセンスを適用します。
ライセンスはSola本体に適用されることは出来ません。

会員ログイン

ログインID

パスワード

ログイン情報を記憶

ログイン

「ログインID・パスワード
発行手続き完了のお知らせ」に記載の

- ・ ログインID
- ・ パスワード

を入力

02. [Sotaの一覧]を選択

The screenshot shows the RoboConnect member site header with the logo and navigation links: ログアウト, Sotaの使い方, メンバー, お問い合わせ. Below the header is a 'メンバー' section with a search bar for '会員番号' and a horizontal menu with items: Wi-Fi接続用QRコード発行, 固定IP接続用QRコード発行, Sotaの登録, Sotaの一覧 (highlighted with a red box), and ライセンスの適用. A 'ログアウト' button is also present. At the bottom, a dark navigation bar contains links for ログアウト, Sotaの使い方, 会員情報 (with a sub-link for Wi-Fi接続用QRコード発行), Sotaの登録 (with sub-links for Sotaの一覧 and ライセンスの適用), SotaPhone, and 規約・重要事項 (with sub-links for プライバシーポリシー and お問い合わせ).

03. [詳細ページへ]を選択

The screenshot shows the RoboConnect member site header with the logo and navigation links: ログアウト, Sotaの使い方, メンバー, お問い合わせ. Below the header is the 'Sotaの一覧' section with the text 'Sotaの登録ページで登録できます'. Underneath is the heading '登録済みのSota' followed by a list of member details: ニックネーム, シリアルコード, 適用中のプラン, 適用日, and オプション. At the bottom of this list are two buttons: '詳細ページへ' (highlighted with a red box) and 'プランリストへ'.

04. [Sotaの設定]を選択

ご利用状況(日単位)	0%	ご利用状況(日単位)	0%
------------	----	------------	----

1日の回数上限の場合は、翌日になれば（当日23:59を超えれば）リセットされて利用可能になります。
月の回数上限の場合は、翌月になればリセットされて利用可能になります。

詳細メニュー

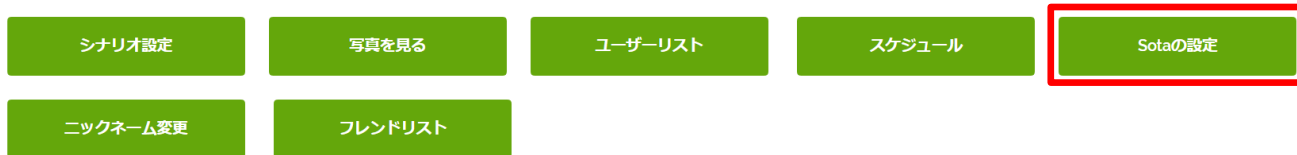

以下のQRコードからでも
Sotaに接続可能です

05. 「周囲の騒音環境」内の[普通の環境]または、[騒がしい環境]を選択

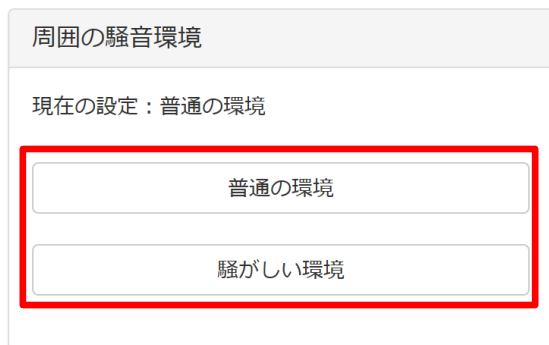

※ボタンを選択するとページが更新され、「現在の設定：」の後ろに表示されている環境が選択した環境になります。

※ボタンを選択してしばらくすると、Sotaが「おはよう」と発話します。
発話すれば設定の変更は完了です。

※「普通の環境」は一般的なオフィスや会議室などの環境での使用、
「騒がしい環境」はショッピングモールや展示会といった、
大きな騒音が常に発生しているような環境での使用を想定しています。

[使用上の注意]

設定を変更した際、Sotaが「おはよう」と発話するまで設定の変更をしないでください。
設定の変更が適用されない、Sotaが話さなくなるなどの問題が発生する可能性があります。

「スリープ機能」の一部仕様が変更されました。

変更内容

○自動スリープ発動時の発話内容の変更

自動でスリープモードに入る（※）際のセリフが
「ちょっと休憩しようかな」に変更されました。

※顔認識で5分間一切顔が見えない場合に、自動でスリープモードに移行します。

ネットワーク接続に関する機能

SSIDの発話 (H29.3)

- 接続しているSSIDを発話するようになりました。
- ・Sotaに「SSID」と話しかけると、現在接続しているSSIDを一文字ずつ発話します。

固定IPアドレスの設定 (H29.4)

○ Sotaに固定IPアドレスを設定できる機能です。

固定IPアドレスの設定

01. ロボコネクトメンバーサイトにログインします。

<https://roboconnect.net/>

ホーム画面 ▶

ログイン

ご利用開始までの流れ

- メンバーログイン: ユーザーアカウントで各サイトにログインしていただき、Sotaに関する各種操作は、ログイン後に可能となります。
- Sotaの登録: Sota本体をユーザーアカウントで管理できるよう登録します。登録は、各ユーザー専用のQRコードを使用します。
- Sota-のライオンズ適用: 登録したSotaに、ライオンズはSota本体に適用されます。

会員ログイン

ログインID
パスワード

ログイン情報を記憶

ログイン

「ログインID・パスワード発行手続き完了のお知らせ」に記載の

- ・ ログインID
- ・ パスワード

を入力

02. [固定IP接続用QRコード発行]を選択します。

ロボコネクト メンバーサイト

ログアウト Sotaの使い方 メンバー お問い合わせ

メンバー

会員番号 1000000105

Wi-Fi接続用QRコード発行 **固定IP接続用QRコード発行** Sotaの登録 Sotaの一覧 ライセンスの適用

ログアウト

ログアウト Sotaの使い方 会員情報 Sotaの登録 SotaPhone 規約・重要事項
Wi-Fi接続用QRコード発行 Sotaの一覧 ライセンスの適用 プライバシーポリシー
お問い合わせ

© 2016 Vstone Co.Ltd All Rights Reserved.

固定IPアドレスの設定 (H29.4)

固定IPアドレスの設定

03. ・固定IPアドレス
・サブネットマスク
・デフォルトゲートウェイ
・ブロードキャストIPアドレス (任意)
を入力し、[QRコード生成]を選択します。

固定IPアドレス接続用QRコード発行

Sotaに固定IPアドレス接続情報が入ったQRコードを認識させ、Sotaをインターネットに接続します。
QRコードを読み込ませる方法についてはQRコードで設定をご覧ください

固定IPアドレス設定を無効化する際には固定IPアドレス設定解除用QRコードをご覧ください

Sotaの顔に近づけすぎると上手く見えませんので、20cm程度離れた位置でかざしてください。

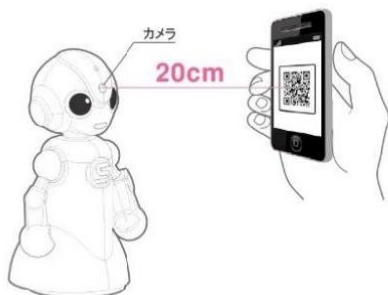

固定IPアドレス

サブネットマスク

デフォルトゲートウェイ

ブロードキャストIPアドレス(任意)

QRコード生成

04. ページ下部にQRコードが表示されますので、表示されたQRコードをSotaに読み込ませます。

固定IPアドレス接続用QRコード発行

Sotaに固定IPアドレス接続情報が入ったQRコードを認識させ、Sotaをインターネットに接続します。
QRコードを読み込ませる方法についてはQRコードで設定をご覧ください

固定IPアドレス設定を無効化する際には固定IPアドレス設定解除用QRコードをご覧ください

Sotaの顔に近づけすぎると上手く見えませんので、20cm程度離れた位置でかざしてください。

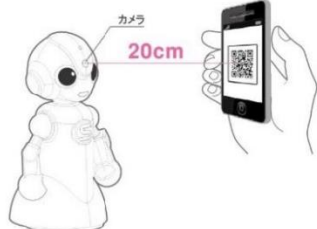

固定IPアドレス

サブネットマスク

デフォルトゲートウェイ

ブロードキャストIPアドレス(任意)

QRコード生成

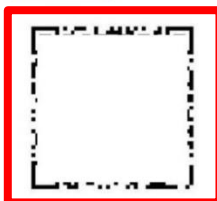

固定IPアドレスの設定 (H29.4)

固定IPアドレスの設定

05. Sotaの背面側の設定ボタンの▲▼（上下ボタン）を同時に長押し（約3秒間）して、「設定モード」に移行します。

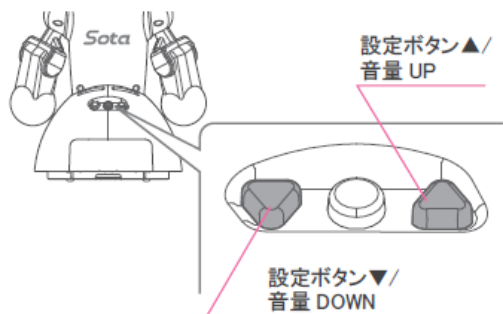

06. 設定ボタンの▲▼（上下ボタン）で設定モード内の機能を変更し、[6:QRコードで設定]を選択して実行ボタンを押してください。

【設定モード】

1: IP アドレス	: IP アドレスが確認できます。
2: 動作テスト	: 動作テストを行うことができます。
3: アップデート	: Sota 本体のアップデートを行うことができます。
4: バージョン	: 現在のバージョンを確認できます。
5: シリアルコード	: シリアルコードを確認できます。
6: QR コードで設定	: QR コードの読み込みにより様々な設定ができます。
7: WPS 接続	: WPS で接続設定をすることができます。
8: 設定モード終了	: 設定モードを終了します。

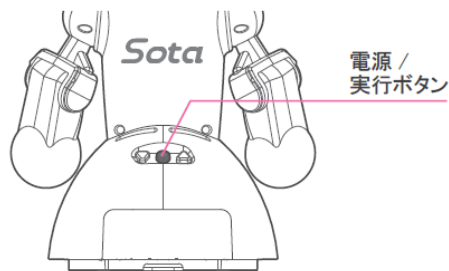

07. ロボコネクトメンバーサイトで生成したQRコードをSotaに見せます。Sotaが「固定IPアドレスに設定したよ」と話します。

固定IPアドレスの設定 (H29.4)

固定IPアドレスの設定

08. ロボコネクトメンバーサイトで[Sotaの一覧]を選択

The screenshot shows the RoboConnect member site interface. At the top left is the RoboConnect logo and 'メンバーサイト'. At the top right are links for 'ログアウト', 'Sotaの使い方', 'メンバー', and 'お問い合わせ'. Below the header is a 'メンバー' section with a '会員番号' input field. A row of green buttons includes 'Wi-Fi接続用QRコード発行', '固定IP接続用QRコード発行', 'Sotaの登録', 'Sotaの一覧' (highlighted with a red box), and 'ライセンスの適用'. A 'ログアウト' button is below. At the bottom, a dark grey navigation bar contains links for 'ログアウト', 'Sotaの使い方', '会員情報', 'Wi-Fi接続用QRコード発行', 'Sotaの登録', 'Sotaの一覧', 'ライセンスの適用', 'SotaPhone', '規約・重要事項', 'プライバシーポリシー', and 'お問い合わせ'.

09. [詳細ページへ]を選択

The screenshot shows the 'Sotaの一覧' page on the RoboConnect member site. At the top left is the RoboConnect logo and 'メンバーサイト'. At the top right are links for 'ログアウト', 'Sotaの使い方', 'メンバー', and 'お問い合わせ'. Below the header is the 'Sotaの一覧' section with the text 'Sotaの登録ページで登録できます'. Underneath is '登録済みのSota' with a list of items: 'ニックネーム', 'シリアルコード', '適用中のプラン', '適用日', and 'オプション'. At the bottom of the list are two green buttons: '詳細ページへ' (highlighted with a red box) and 'プランリストへ'.

固定IPアドレスの設定 (H29.4)

固定IPアドレスの設定

10. [Sotaの設定]を選択

ご利用状況(日単位)	0%	ご利用状況(日単位)	0%
------------	----	------------	----

1日の回数上限の場合は、翌日になれば（当日23:59を超えれば）リセットされて利用可能になります。
月の回数上限の場合は、翌月になればリセットされて利用可能になります。

詳細メニュー

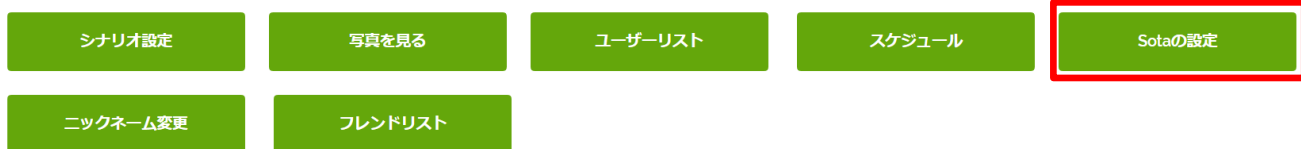

以下のQRコードからでも
Sotaに接続可能です

11. ネームサーバー等の設定を入力し、[変更]を選択

DNS設定

ネームサーバー：

DNS1

DNS2

DNS3

ルードメイン：

ドメインが1つのみの場合

ルードメイン一覧：

改行でドメインを指定

変更 設定解除

※設定は即時反映されます。

固定IPアドレスの設定 (H29.4)

固定IPアドレスの解除

01. ロボコネクトメンバーサイトにログインします。

<https://roboconnect.net/>

ホーム画面 ▶

ログイン

ご利用開始までの流れ

- メンバーログイン: ユーザーアカウントでログインしていただき、Sotaに接続する各種操作は、ログイン後に可能になります。
- Sotaの登録: Sota非標準ユーザーアカウントで登録できるよう登録します。登録は、各ユーザー専用のQRコードを使用します。
- Sotaへのライクアップの適用: 既製のSotaにライクアップを適用し、ライセンスはSotaへ出力されます。

会員ログイン

ログインID
|

パスワード
|

ログイン情報も記憶

ログイン

「ログインID・パスワード発行手続き完了のお知らせ」に記載の

- ・ ログインID
- ・ パスワード

を入力

02. [固定IPアドレス設定解除用QRコード]を選択します。

固定IPアドレス接続用QRコード発行

Sotaに固定IPアドレス接続情報が入ったQRコードを認識させ、Sotaをインターネットに接続します。

QRコードを読み込ませる方法についてはQRコードで設定をご覧ください

固定IPアドレス設定を無効化する際に **固定IPアドレス設定解除用QRコード**をご覧ください

Sotaの顔に近づけすぎると上手く見えませんので、20cm程度離れた位置でかざしてください。

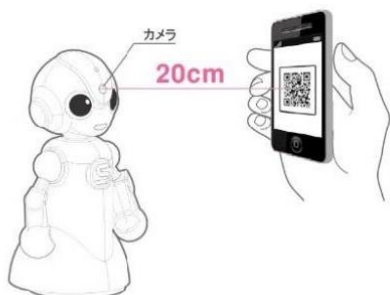

固定IPアドレス

サブネットマスク

デフォルトゲートウェイ

ブロードキャストIPアドレス(任意)

QRコード生成

固定IPアドレスの設定 (H29.4)

固定IPアドレスの解除

03. 固定IPアドレス設定解除用QRコードが表示されます。

非公開: 固定IPアドレス設定解除用QRコード

表示されているQRコードをSotaに認識させ、Sotaの固定IPアドレス設定を解除します。

QRコードを読み込ませる方法についてはQRコードで設定をご覧ください

Sotaの顔に近づけすぎると上手く見えませんので、20cm程度離れた位置でかざしてください。

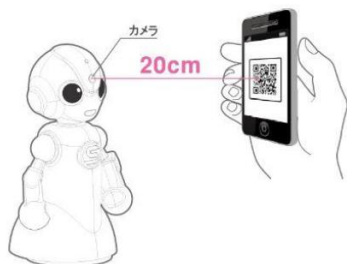

04. Sotaの背面側の設定ボタンの▲▼（上下ボタン）を同時に長押し（約3秒間）して、「設定モード」に移行します。

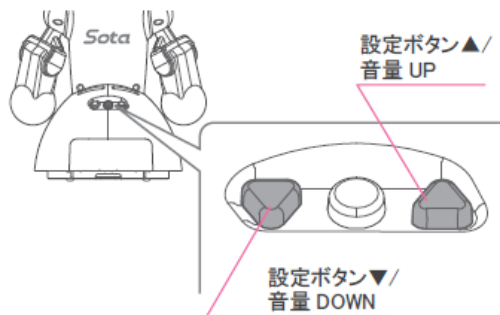

05. 設定ボタンの▲▼（上下ボタン）で設定モード内の機能を変更し、[6:QRコードで設定]を選択して実行ボタンを押してください。

【設定モード】

- | | |
|--------------|-----------------------------|
| 1: IP アドレス | : IP アドレスが確認できます。 |
| 2: 動作テスト | : 動作テストを行うことができます。 |
| 3: アップデート | : Sota 本体のアップデートを行うことができます。 |
| 4: バージョン | : 現在のバージョンを確認できます。 |
| 5: シリアルコード | : シリアルコードを確認できます。 |
| 6: QR コードで設定 | : QR コードの読み込みにより様々な設定ができます。 |
| 7: WPS 接続 | : WPS で接続設定をすることができます。 |
| 8: 設定モード終了 | : 設定モードを終了します。 |

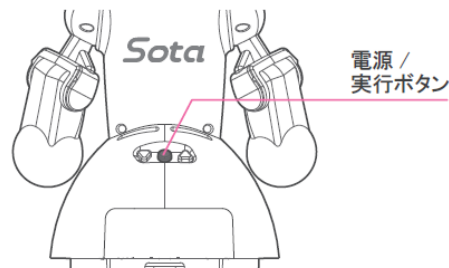

06. ロボコネクトメンバーサイトで表示させたQRコードをSotaに見せます。Sotaが「固定IP設定を解除したよ」と話します。

固定IPアドレスの設定 (H29.4)

固定IPアドレスの設定

07. ロボコネクトメンバーサイトで[Sotaの一覧]を選択

The screenshot shows the RoboConnect Member Site interface. At the top left is the RoboConnect logo and 'メンバーサイト'. At the top right are links for 'ログアウト', 'Sotaの使い方', 'メンバー', and 'お問い合わせ'. Below the header is a 'メンバー' section with a '会員番号' input field. A row of green buttons includes 'Wi-Fi接続用QRコード発行', '固定IP接続用QRコード発行', 'Sotaの登録', 'Sotaの一覧' (highlighted with a red box), and 'ライセンスの適用'. A 'ログアウト' button is below. At the bottom is a dark navigation bar with links for 'ログアウト', 'Sotaの使い方', '会員情報', 'Wi-Fi接続用QRコード発行', 'Sotaの登録', 'Sotaの一覧', 'ライセンスの適用', 'SotaPhone', '規約・重要事項', 'プライバシーポリシー', and 'お問い合わせ'.

08. [詳細ページへ]を選択

The screenshot shows the 'Sotaの一覧' page on the RoboConnect Member Site. At the top left is the RoboConnect logo and 'メンバーサイト'. At the top right are links for 'ログアウト', 'Sotaの使い方', 'メンバー', and 'お問い合わせ'. Below the header is the 'Sotaの一覧' section with the text 'Sotaの登録ページで登録できます'. Underneath is '登録済みのSota' with a list of items: 'ニックネーム', 'シリアルコード', '適用中のプラン', '適用日', and 'オプション'. At the bottom of the list are two green buttons: '詳細ページへ' (highlighted with a red box) and 'プランリストへ'.

固定IPアドレスの設定 (H29.4)

固定IPアドレスの設定

09. メンバーサイトで[Sotaの設定]を選択

ご利用状況(日単位)	0%	ご利用状況(日単位)	0%
------------	----	------------	----

1日の回数上限の場合は、翌日になれば（当日23:59を超えれば）リセットされて利用可能になります。
月の回数上限の場合は、翌月になればリセットされて利用可能になります。

詳細メニュー

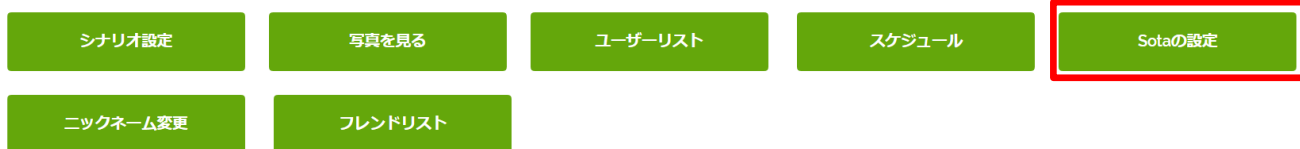

以下のQRコードからでも
Sotaに接続可能です

10. ネームサーバー等の設定を削除し、[設定解除]を選択

DNS設定

ネームサーバー：

DNS1

DNS2

DNS3

ルートドメイン：

ドメインが1つのみの場合

ルートドメイン一覧：

改行でドメインを指定

変更 **設定解除**

※再起動後、設定が反映されます。

無線設定の削除機能 (H29.5)

○ Sotaに保存されている無線設定を削除する機能です。

01. ロボコネクトのメンバーサイトにログインする

<https://roboconnect.net/>

ホーム画面



ログイン

ロボコネクト メンバーサイト

ログイン Sotaの使い方 メンバー お問い合わせ

ご利用開始までの流れ

メンバーログイン ユーザーアカウントで当サイトにログインしてください。Sotaに関する各種操作は、ログイン後に可能となります。

Sotaの登録 Sota本体をユーザーアカウントで管理できるよう登録します。登録は、各ユーザー専用のQRコードを使用します。

Sotaへのライセンス適用 登録したSotaにライセンスを適用します。ライセンスはSota本体に適用されることとなります。

会員ログイン

ログインID

パスワード

ログイン情報を記憶

ログイン

「ログインID・パスワード
発行手続き完了のお知らせ」に記載の

- ・ ログインID
- ・ パスワード

を入力

無線設定の削除機能 (H29.5)

02. [Sotaの一覧]を選択

The screenshot shows the RoboConnect member site interface. At the top left is the RoboConnect logo and 'メンバーサイト'. At the top right are links for 'ログアウト', 'Sotaの使い方', 'メンバー', and 'お問い合わせ'. Below the header is a 'メンバー' section with a '会員番号' input field. A horizontal menu contains five items: 'Wi-Fi接続用QRコード発行', '固定IP接続用QRコード発行', 'Sotaの登録', 'Sotaの一覧' (highlighted with a red box), and 'ライセンスの適用'. Below this menu is a 'ログアウト' button. At the bottom is a dark navigation bar with links for 'ログアウト', 'Sotaの使い方', '会員情報', 'Wi-Fi接続用QRコード発行', 'Sotaの登録', 'Sotaの一覧', 'ライセンスの適用', 'SotaPhone', '規約・重要事項', 'プライバシーポリシー', and 'お問い合わせ'.

03. [詳細ページへ]を選択

The screenshot shows the 'Sotaの一覧' page on the RoboConnect member site. At the top left is the RoboConnect logo and 'メンバーサイト'. At the top right are links for 'ログアウト', 'Sotaの使い方', 'メンバー', and 'お問い合わせ'. Below the header is the 'Sotaの一覧' section with the text 'Sotaの登録ページで登録できます'. Underneath is the '登録済みのSota' section with a list of items: 'ニックネーム', 'シリアルコード', '適用中のプラン', '適用日', and 'オプション'. At the bottom of this list are two buttons: '詳細ページへ' (highlighted with a red box) and 'プランリストへ'.

無線設定の削除機能 (H29.5)

04. [Sotaの設定]を選択



1日の回数上限の場合は、翌日になれば（当日23:59を超えれば）リセットされて利用可能になります。
月の回数上限の場合は、翌月になればリセットされて利用可能になります。

詳細メニュー

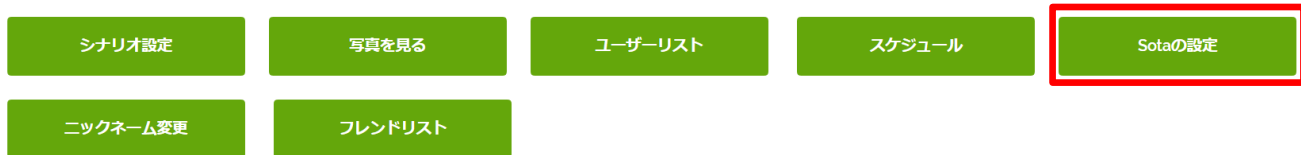

以下のQRコードからでも
Sotaに接続可能です

05. 「SSID情報クリア」の[クリア]を選択



※現在接続されているSSID以外の無線設定が削除されます。

※SSIDの登録数制限は20件です。

※Sotaを指定したSSIDに接続すると、そのSSIDが最優先の物として優先度が変わります。また、この時点で20件以上SSIDが登録されていると、優先度の低いものから自動削除されます。

※上記の優先度の処理が今回のアップデートから実装されており、アップデート前の状態により、最近接続していたSSIDが削除される場合があります。

その他の機能

01. ロボコネクトのメンバーサイトにログインする

<https://roboconnect.net/>

ホーム画面



ログイン

The screenshot shows the Roboconnect member site interface. At the top, there is a navigation bar with the Roboconnect logo and the text 'メンバーサイト'. On the right side of the navigation bar, there are links for 'ログイン', 'Sotaの使い方', 'メンバー', and 'お問い合わせ'. The main content area is titled 'ご利用開始までの流れ' (Flow from start of use). It contains three steps:

- メンバーログイン**: ユーザーアカウントで当サイトにログインしてください。Sotaに関する各種操作は、ログイン後に可能となります。
- Sotaの登録**: Sota本体をユーザーアカウントで管理できるよう登録します。登録は、各ユーザー専用のQRコードを使用します。
- Sotaへのライセンス適用**: 登録したSotaにSota本体をユーザーアカウントで管理できるよう登録します。登録は、各ユーザー専用のQRコードを使用します。

Below the flow, there is a blue arrow pointing to a detailed view of the '会員ログイン' (Member Login) form. The form includes:

- A text input field for 'ログインID' (Login ID).
- A text input field for 'パスワード' (Password).
- A checkbox labeled 'ログイン情報を記憶' (Remember login information).
- A 'ログイン' (Login) button.

Text below the arrow indicates: 「ログインID・パスワード発行手続き完了のお知らせ」に記載の

- ・ ログインID
- ・ パスワード

を入力

02. [Sotaの設定]→[SotaPhone強制着信]の中にあるラジオボタンで希望の着信方法に切替える

※デフォルトの設定は強制着信は無効になっています。



強制着信を[有効]にすると、着信時に「(〇〇さんから) 電話だよ」とSotaがしゃべった後、続けて「接続するね、もしもし」とSotaがしゃべり、自動的に通話を開始します。

通話終了は、SotaPhoneから切断するか、Sota本体の電源実行ボタン（○ボタン）を押して終了させます。

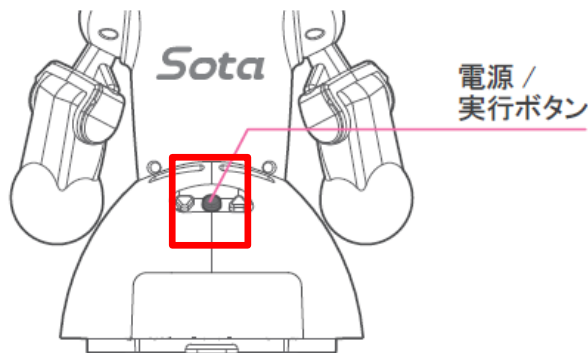
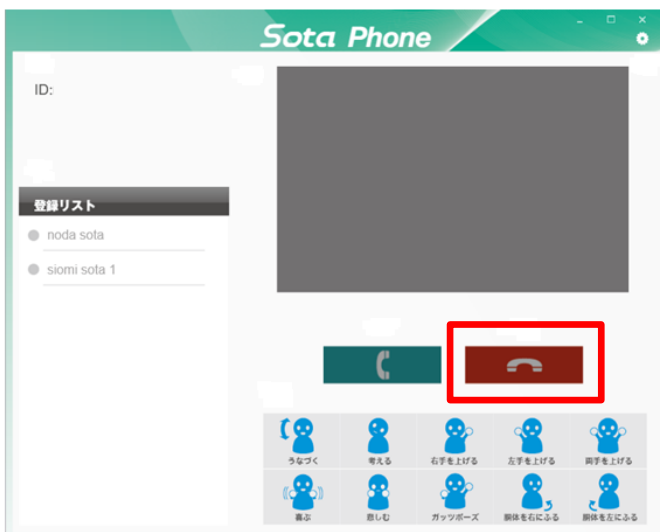

スケジュール機能 (H29.4)

- Sotaにスケジュールを設定しておく、設定した時間に、設定した内容をSotaが発話する機能です。

01. ロボコネクトのメンバーサイトにログインする

<https://roboconnect.net/>

ホーム画面



ログイン

The screenshot shows the Roboconnect member site interface. At the top, there is a navigation bar with the site logo and links for 'ログイン', 'Sotaの使い方', 'メンバー', and 'お問い合わせ'. Below the navigation bar, the main content area is titled 'ご利用開始までの流れ' (Flow from start of use). It features a vertical flow of three steps: 1. 'メンバーログイン' (Member Login) with a description: 'ユーザーアカウントで当サイトにログインしてください。Sotaに関する各種操作は、ログイン後に可能となります。'; 2. 'Sotaの登録' (Sota Registration) with a description: 'Sota本体をユーザーアカウントで管理できるよう登録します。管理は、各ユーザー専用のQRコードを使用します。'; 3. 'Sotaへのライセンス適用' (License Application to Sota) with a description: '登録したSotaにライセンスを適用します。ライセンスはSota本体に適用されることとなります。' A blue arrow points from the 'メンバーログイン' step to a detailed login form.

会員ログイン

ログインID

パスワード

ログイン情報を記憶

ログイン

「ログインID・パスワード
発行手続き完了のお知らせ」に記載の

- ・ ログインID
- ・ パスワード

を入力

02. [Sotaの一覧]を選択

The screenshot shows the RoboConnect member site header with the logo and navigation links: ログアウト, Sotaの使い方, メンバー, お問い合わせ. Below the header is a 'メンバー' section with a search bar for '会員番号' and a horizontal menu with five items: 'Wi-Fi接続用QRコード発行', '固定IP接続用QRコード発行', 'Sotaの登録', 'Sotaの一覧', and 'ライセンスの適用'. The 'Sotaの一覧' item is highlighted with a red rectangular box. Below this menu is a 'ログアウト' button. At the bottom of the page is a dark navigation bar with links for 'ログアウト', 'Sotaの使い方', '会員情報', 'Wi-Fi接続用QRコード発行', 'Sotaの登録', 'Sotaの一覧', 'ライセンスの適用', 'SotaPhone', '規約・重要事項', 'プライバシーポリシー', and 'お問い合わせ'.

03. [詳細ページへ]を選択

The screenshot shows the RoboConnect member site header with the logo and navigation links: ログアウト, Sotaの使い方, メンバー, お問い合わせ. Below the header is the 'Sotaの一覧' section with the heading 'Sotaの登録ページで登録できます'. Underneath is the heading '登録済みのSota' followed by a list of member information: 'ニックネーム', 'シリアルコード', '適用中のプラン', '適用日', and 'オプション'. At the bottom of this list are two buttons: '詳細ページへ' and 'プランリストへ'. The '詳細ページへ' button is highlighted with a red rectangular box.

04. [スケジュール]を選択



1日の回数上限の場合は、翌日になれば（当日23:59を超えれば）リセットされて利用可能になります。
月の回数上限の場合は、翌月になればリセットされて利用可能になります。

詳細メニュー

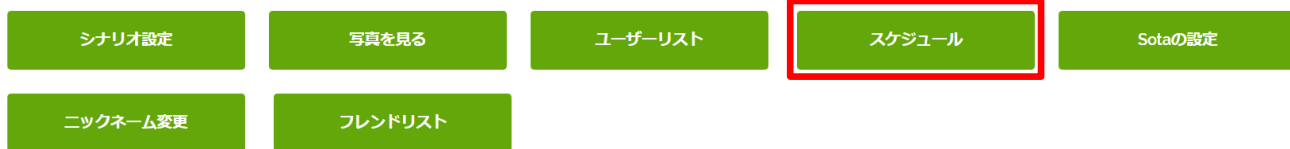

以下のQRコードからでも
Sotaに接続可能です

05. 日付・タイトル・内容・実施回数を設定し、[スケジュール追加]を選択 ※設定した時間になると、「内容」に記載した文字列をSotaが発話します。

スケジュール

< 4月 2017 >

日	月	火	水	木	金	土
26	27	28	29	30	31	1
2	3	4	5	6	7	8
9	10	11	12	13	14	15
16	17	18	19	20	21	22
23	24	25	26	27	28	29
30	1	2	3	4	5	6

02 : 30 PM

2017/04/07 (金) 14:30

タイトル：
レク

内容：
レクリエーションの時間です。

実施回数：
1回 毎日 毎週

スケジュール追加

※設定は即時反映されます。

06. 設定したスケジュールを変更する場合は、
タイトル・内容・実施回数を設定し、[変更]を選択します。

2017/04/07 (金) 14:30

日時：
2017/04/07 14:30

タイトル：
レク

内容：
レクリエーションの時間です。アプリを起動してください。

実施回数：
1回 毎日 毎週

変更 削除

07. 設定したスケジュールを削除する場合は、[削除]を選択します。

2017/04/07 (金) 14:30

日時：
2017/04/07 14:30

タイトル：
レク

内容：
レクリエーションの時間です。アプリを起動してください。

実施回数：
1回 毎日 毎週

変更 削除

スケジュール機能 (H29.4)

スケジュール機能の注意点

○スケジュール機能は、Sotaが対話中、及びスリープモード中の状態で設定した日時になると、設定した内容を発話します。

※下記の状態では設定した日時になってもスケジュールを発話しません。

- ・本体の電源がOFFの状態
- ・Sota レク、SotaPhoneの実行中
- ・設定モード中
- ・ネットワークに接続されていない状態

スケジュールを発話できなかった場合、スケジュールを発話できる状態になってから5分程度経過すると、過去のスケジュールを発話します。

スリープモード中にスケジュールを発話するとスリープモードが解除されます。スケジュールの発話と、それ以外の発話（対話機能やシステムの音声等）が、一部重複する場合があります。

プレゼンテーション機能 (H29.8)

○ SotaとPowerPointを組み合わせ、プレゼンテーションを行う機能です。

ロボットからの発話と、顔や体の動作による愛嬌のある仕草で、効果的なプレゼンテーションを実現します。

ロボットというプレゼンターを活用することにより、単なる原稿の読み上げにとどまらない、印象に残るプレゼンテーションを提供できます。

プレゼンテーション機能を利用するためには、ロボコネクト版Sotaおよびライセンスのほか、以下が必要となります。

①PC本体

- ・Microsoft Windows 7以上 (7 / 8 / 8.1 / 10)
- ・Microsoft Office PowerPoint 2013 / 2016以降

②ネットワーク環境

動作要件の詳細および操作方法は、プレゼンテーション機能専用アプリケーション（プレゼン職人）のマニュアルをご覧ください。

マニュアルは下記よりダウンロードいただけます。

<https://flets.com/roboconnect/>

ホーム > ロボコネクト

ロボコネクト サービス内容

サービス内容	機能	料金	利用規約	よくあるご質問	お申し込み お問い合わせ
--------	----	----	------	---------	-----------------



つながる、ひろがる、笑顔の輪

ロボコネクト

「ロボコネクト」は、ロボット型の遠隔端末（コミュニケーションロボット）向けのクラウド型ロボットプラットフォームサービスです。
※2016年8月30時点で対応しているコミュニケーションロボット「Sota」

ログイン

ここから先は外部サイトへ移動します。

ご契約の先

初期設定マニュアル
プレゼンテーション専用アプリ
遠隔対話専用アプリの
ダウンロード

「スケジュール機能」の一部仕様が変更されました。

変更内容

○未発話状態のスケジュールの処理方法の変更

スケジュールを発話しない状態（※）が続き、未発話のスケジュールが設定時間より5分以上経過した場合は、発話がキャンセルされます。

※下記の状態では設定した日時になってもスケジュールを発話しません。

- ・本体の電源がOFFの状態
- ・Sota レク、プレゼン職人、SotaPhoneの実行中
- ・設定モード中
- ・ネットワークに接続されていない状態

スケジュールを発話できなかった場合、スケジュールを発話できる状態になってから数分経過すると、過去のスケジュールを発話します。